

1. ΕΠΙΣΚΟΠΗΣΗ ΠΡΟΪΟΝΤΟΣ

Χαιρόμαστε που το DUALFIX i-SIZE θα συνοδεύσει το παιδί σας με ασφάλεια στη νέα φάση της ζωής του. Για να μπορέσετε να προστατεύσετε σωστά το παιδί σας, πρέπει το DUALFIX i-SIZE να τοποθετηθεί και να χρησιμοποιηθεί ακριβώς όπως περιγράφεται στις οδηγίες χρήσης!

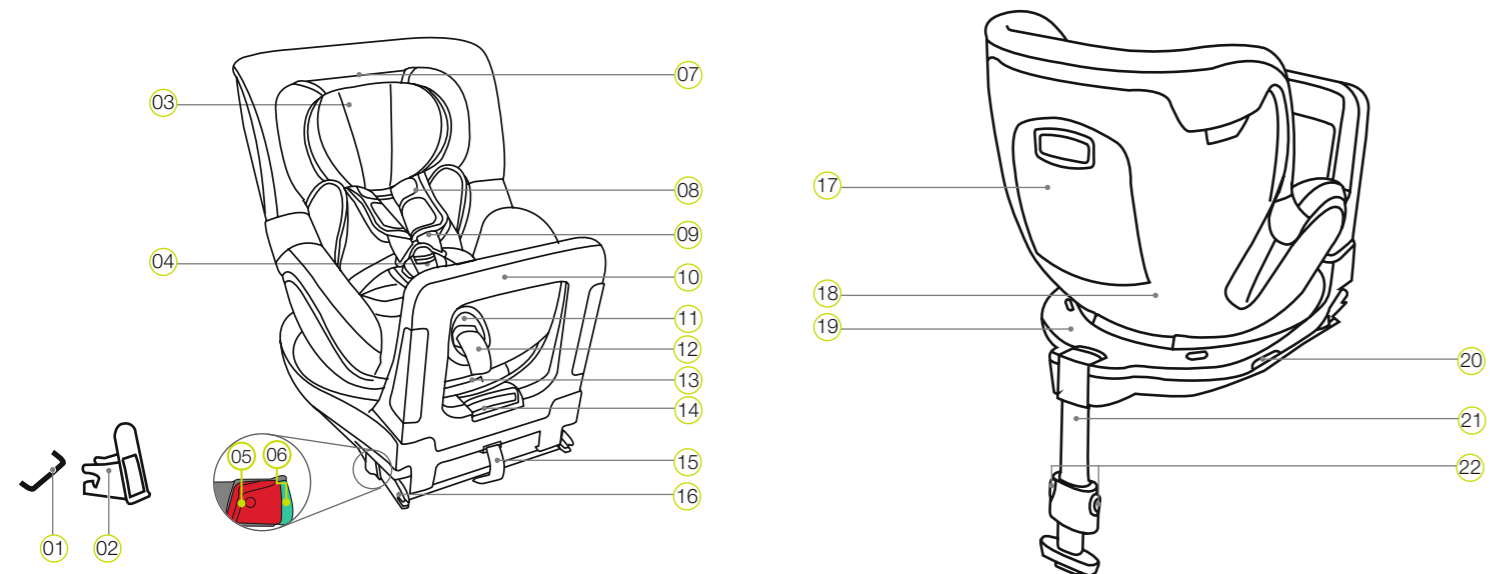

- 01 Σημεία στερέωσης ISOFIX (όχημα)
- 02 Βοηθήματα εισαγωγής ISOFIX
- 03 Προσκέφαλο
- 04 Κλειδαριά ζώνης
- 05 Κουμπί απασφάλισης
- 06 Κουμπί ασφάλειας
- 07 Πλήκτρο αποδέσμευσης προσκέφαλου
- 08 Βάτα ώμου
- 09 Ζώνες ώμων
- 10 Αποσβεστήρας
- 11 Κουμπί ρύθμισης
- 12 Ζώνη ρύθμισης
- 13 Λαβή ρύθμισης κλίσης
- 14 Λαβή ρύθμισης αποσβεστήρα
- 15 Θηλιά
- 16 Βραχιόνες ασφαλείας ISOFIX
- 17 Θήκη εγχειριδίου χειρισμού
- 18 Κούμπωμα της θέσης
- 19 Κούμπωμα κάτω μέρους
- 20 Κουμπί περιστροφής
- 21 Ποδαράκι στήριξης
- 22 Κουμπιά ρύθμισης ποδαριού στήριξης

4. ΛΕΙΤΟΥΡΓΙΑ ΕΠΙΒΙΒΑΣΗΣ / ΑΠΟΒΙΒΑΣΗΣ

- Πιέστε το κουμπί περιστροφής 20 πλάγια στο κάτω μέρος 19 και ταυτόχρονα περιστρέψτε το κουμπί της θέσης 18 στις 90° προς την κατεύθυνση της πόρτας του οχήματος.
- Τώρα μπορείτε να τοποθετήσετε ή να βγάλετε άνετα το παιδί σας.
- Ασφαλίστε το παιδί σας (βλέπε Κεφάλαιο 8. ΧΡΗΣΗ ΤΟΥ ΠΑΙΔΙΚΟΥ ΚΑΘΙΣΜΑΤΟΣ).
- Περιστρέψτε το κουμπί της θέσης 18 στις 90°, πίσω προς την κατάλληλη για την ηλικία του παιδιού κατεύθυνση οδήγησης μέχρι να ασφαλίσει με το χαρακτηριστικό «κλικ».
- Βεβαιωθείτε ότι και οι δύο ενδείξεις 27 είναι στο μαύρο χρώμα. Εάν μία από τις δύο ενδείξεις είναι στο κόκκινο χρώμα, το κουμπί θέσης 18 δεν έχει ασφαλίσει σωστά.

Προσοχή: Πριν από κάθε διαδρομή βεβαιωθείτε ότι το περιστρεφόμενο κουμπί θέσης 18 έχει ασφαλίσει πλήρως και ότι και οι δύο ενδείξεις είναι στο μαύρο χρώμα.

5. ΦΡΟΝΤΙΔΑ ΚΑΙ ΣΥΝΤΗΡΗΣΗ

- Καθαρισμός**
- Χρησιμοποιείτε πάντοτε αποκλειστικά γνήσια καλύμματα καθίσματος BRITAX RÖMER. Το κάλυμμα του καθίσματος είναι αναπόσπαστο κομμάτι του παιδικού καθίσματος και εκπληρώνει σημαντικές λειτουργίες για τη διασφάλιση της ορθής λειτουργίας του συστήματος. Ανταλλακτικά καλύμματα καθίσματος μπορείτε να προμηθευθείτε από το τοπικό κατάστημα πώλησης.
- Το κάλυμμα μπορεί να αφαιρεθεί και να πλυθεί με ήπιο καθαριστικό στο πλυντήριο σε πρόγραμμα για ευαίσθητα (30° C). Παρακαλούμε προσέξτε την ετικέτα με τις υποδείξεις πλυσίματος του καλύμματος.
 - Ο μάρσιπος μπορεί να πλυθεί όπως το κάλυμμα. Πριν από το πλύσιμο αφαιρέστε όλα τα αφρώδη εξαρτήματα από το άνω και κάτω μέρος. Αυτά δεν πρέπει να πλυθούν.
 - Οι βάτες ώμου μπορούν να αφαιρεθούν και να πλυθούν με χλιαρή σαπουνάδα.
 - Τα πλαστικά μέρη και οι ζώνες μπορούν να καθαριστούν με σαπουνάδα. Μη χρησιμοποιείτε σκληρά καθαριστικά (όπως διαλυτικά).

Φροντίδα της κλειδαριάς ζώνης

- Προϋπόθεση για την ασφάλεια του παιδιού σας είναι να 04 λειτουργεί σωστά η κλειδαριά ζώνης. Βλάβες λειτουργίας της κλειδαριάς ζώνης 04 προκαλούνται συχνά από συγκεντρώσεις βρωμιάς ή ξένα σώματα:
- Οι γλώσσες κλειδαριάς 29 βγαίνουν με πίεση του κόκκινου κουμπιού απασφάλισης μόνο αργά.

- Οι γλώσσες κλειδαριάς 29 δεν ασφαλίζουν άλλο (δηλαδή βγαίνουν ξανά έξω, αν προσπαθήσετε να τις πιέσετε μέσα).
- Οι γλώσσες κλειδαριάς 29 κλειδώνουν χωρίς να ακούγεται ο ήχος «κλικ».
- Οι γλώσσες κλειδαριάς 29 πιέζονται μόνο με δυσκολία προς τα μέσα (αισθάνεστε αντίσταση).
- Η κλειδαριά της ζώνης 04 ανοίγει μόνο με πολύ δύναμη.

Βοήθεια: Καθαρίστε την κλειδαριά ζώνης 04, ώστε να μπορεί να λειτουργεί ξανά ορθά:

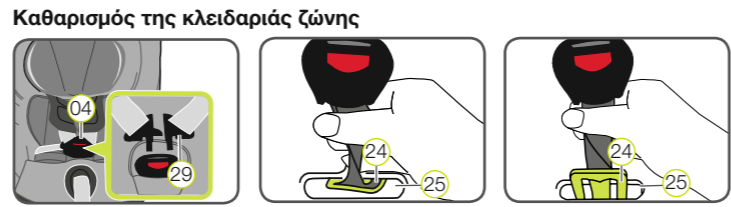

- Καθαρισμός της κλειδαριάς ζώνης**
- Αφαιρέστε το κάλυμμα από την επιφάνεια καθίσματος όπως περιγράφεται παρακάτω στο «Αφαίρεση καλύμματος».
 - Περιστρέψτε τον μάντα με τη μεταλλική πλάκα 24, η οποία διατρεί την κλειδαριά της ζώνης 04 στο κούμπωμα της θέσης 18 90° προς την κάθετη υποδοχή.
 - Σπρώξτε τη μεταλλική πλάκα 24 με το μικρό άκρο προς τα μπροστά μέσα στην υποδοχή της ζώνης 25.
 - Βυθίστε την κλειδαριά της ζώνης 04 τουλάχιστον μία ώρα σε ζεστό νερό με απορρυπαντικό να τα πιάτα. Στη συνέχεια πλύντε την καλά και στεγνώστε τη.
 - Σπρώξτε από μπροστά 24 τη μεταλλική πλάκα πλήρως μέσα στην κάθετη υποδοχή.
 - Περιστρέψτε τον μάντα με τη μεταλλική πλάκα 24 90° έως ότου εγκάρσια στην κατεύθυνση της κίνησης αγκιστρώσει στην υποδοχή της ζώνης 25 του κουμπώματος θέσης 18.

ΚΙΝΔΥΝΟΣ! Ελέγξτε, τραβώντας δυνατά την κλειδαριά ζώνης, 04 την ασφαλή στερέωση στο κούμπωμα της θέσης 17.

Βγάλτε την κλειδαριά της ζώνης 04 μέσω του μαξιλαριού καβάλου 23 στο κάλυμμα και στερεώστε ξανά το σκρατς και το κάλυμμα.

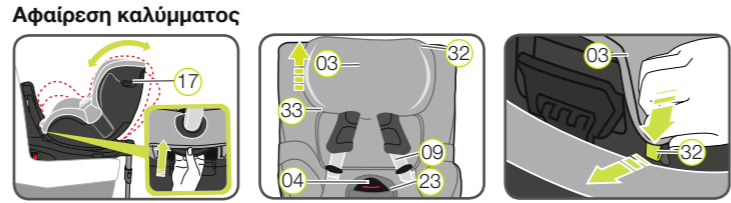

2. ΠΙΣΤΟΠΟΙΗΣΗ

Στις παρούσες οδηγίες χρήσης χρησιμοποιούνται τα ακόλουθα σύμβολα:

Σύμβολο	Προειδοποιητική λέξη	Επεξήγηση
⚠	ΚΙΝΔΥΝΟΣ!	Κίνδυνος σοβαρών τραυματισμών ατόμων
⚠	ΠΡΟΕΙΔΟΠΟΙΗΣΗ!	Κίνδυνος ελαφρών τραυματισμών ατόμων
⚠	ΠΡΟΣΟΧΗ!	Κίνδυνος υλικών ζημιών
ℹ	ΣΥΜΒΟΥΛΗ!	Χρήσιμες οδηγίες

Το DUALFIX i-SIZE προορίζεται αποκλειστικά για την ασφάλεια του μωρού σας εντός του οχήματος.

BRITAX RÖMER Παιδικό κάθισμα	Έλεγχος και πιστοποίηση σύμφωνα με το ECE* R 129/01	
	Ύψος παιδιού	Βάρος σώματος
DUALFIX i-SIZE	40-105 cm	≤ 18 kg

*ECE = Ευρωπαϊκό πρότυπο για εξοπλισμό ασφαλείας

Το παιδικό κάθισμα σχεδιάστηκε, ελέγχθηκε και πιστοποιήθηκε σύμφωνα με τις προδιαγραφές του ευρωπαϊκού προτύπου για παιδικό εξοπλισμό ασφαλείας (ECE R 129/01). Η ένδειξη ελέγχου «E» (μέσα σε κύκλο) και ο αριθμός πιστοποίησης βρίσκονται στην πορτοκαλί ετικέτα πιστοποίησης (αυτοκόλλητη στο παιδικό κάθισμα).

⚠ ΚΙΝΔΥΝΟΣ! Η πιστοποίηση παύει να ισχύει με οποιαδήποτε τροποποίηση στο παιδικό κάθισμα. Αλλαγές μπορούν να γίνουν αποκλειστικά και μόνο από τον κατασκευαστή. Αυθαίρετες τεχνικές τροποποιήσεις μπορεί να μειώσουν ή να αναρέσουν πλήρως τη λειτουργία προστασίας του καθίσματος. Να μην προβαίνετε σε τεχνικές τροποποιήσεις στο παιδικό κάθισμα.

⚠ ΚΙΝΔΥΝΟΣ! Το DUALFIX i-SIZE θα πρέπει να χρησιμοποιείται αποκλειστικά για την ασφάλεια του παιδιού σας στο όχημα. Σε καμία περίπτωση δεν είναι κατάλληλο για χρήση εντός της οικίας ως κάθισμα ή παιχνίδι.

3. ΧΡΗΣΗ ΣΤΟ ΟΧΗΜΑ

Παρακαλούμε λάβετε υπόψη σας τις οδηγίες για την χρήση των συστημάτων συγκράτησης για παιδιά στις οδηγίες χρήσης του οχήματος σας. Λάβετε υπόψη σας πιθανούς περιορισμούς κατά τη χρήση λόγω αερόσακων.

Στις οδηγίες χρήσης του οχήματός σας **θα βρείτε** πληροφορίες σχετικά με τα καθίσματα οχήματος που έχουν εγκριθεί κατά το πρότυπο ECE R16 για χρήση με συστήματα συγκράτησης για παιδιά.

Δυνατότητες χρήσης του DUALFIX i-SIZE:

BRITAX RÖMER Παιδικό κάθισμα	Θέση καθίσματος στο όχημα με ISOFIX	
	i-Size	Όχι i-Size
DUALFIX i-SIZE	✓	✓ Βλέπε λίστα με τύπους

Με αυτόν τον τρόπο μπορείτε να χρησιμοποιήσετε το παιδικό κάθισμα:

με κατεύθυνση προς τα εμπρός	Ναι ¹⁾	
με κατεύθυνση προς τα πίσω	Ναι ¹⁾	
Με ζώνη ασφαλείας 2 ή 3 σημείων	Όχι	
επάνω στα καθίσματα με: Στερέωση ISOFIX	Ναι ²⁾	

(Παρακαλούμε λάβετε υπόψη σας τις ισχύουσες στη χώρα σας διατάξεις)

¹⁾ Προς την κατεύθυνση οδήγησης 76-105 cm / Αντίθετα προς την κατεύθυνση οδήγησης 40-105 cm
²⁾ Προς την κατεύθυνση οδήγησης 76-105 cm: Σε περίπτωση ύπαρξης αερόσακου συνοδηγού: Σπρώξτε το κάθισμα του συνοδηγού αρκετά προς τα πίσω και ακολουθήστε τις πινακίδες οδηγίες στις οδηγίες χρήσης του οχήματός σας. Προς την κατεύθυνση οδήγησης 40-105 cm: Να μην χρησιμοποιείται στο κάθισμα του συνοδηγού, όταν αυτό διαθέτει ενεργό αερόσακο!

Επαφή:
BRITAX RÖMER
 Kindersicherheit GmbH
 Theodor-Heuss-Straße 9
 D-89340 Leirpheim
 Γερμανία
 T.: +49 (0) 8221 3670 -199/-299
 Φαξ: +49 (0) 8221 3670 -210
 E.: service.de@britax.com
 www.britax.com

BRITAX EXCELSIOR LIMITED
 1 Churchill Way West
 Andover
 Hampshire SP10 3UW
 Ηνωμένο Βασίλειο
 T.: +44 (0) 1264 333343
 Φαξ: +44 (0) 1264 334146
 E-mail: service.uk@britax.com
 www.britax.com

40 - 105 cm
 ≤ 18 kg

britax

DUALFIX i-SIZE



